

A white inflatable boat with a Yamaha outboard motor is shown on the water. A man is at the helm, and a woman is sitting on the deck. The boat has a blue stripe and the text 'JOKER COASTER BOAT 470' on its side. The water is a vibrant blue-green, and there are yellow flowers in the foreground.

PEGA

topklasse in boottrailers

• Motorboten en Jachten

• Opblaasboten met harde bodem

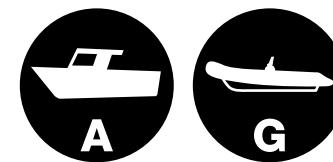

Ongeremd - Met draagkussens - Laadvermogen 225-450 kg - Lengte 250-470 cm

● Afneembare verlichtingsbalk

● Draagkussens

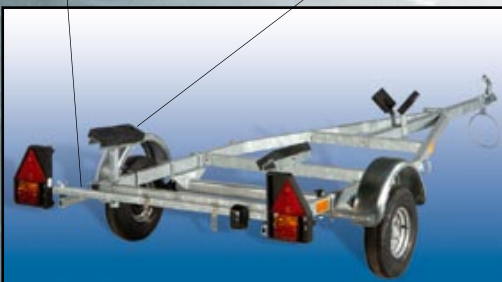

ECONOMY

De ECONOMY levert robuuste

kwaliteit en veiligheid, het kenmerk van iedere PEGA trailer. Uitgerust met draagkussens en afneembare verlichtingsbalk. De PEGA 225 trailer is aan de voorzijde voorzien van een V-steun.

● Grijs draagkussens

● Neuswiel

● Koppelingsbeveiliging

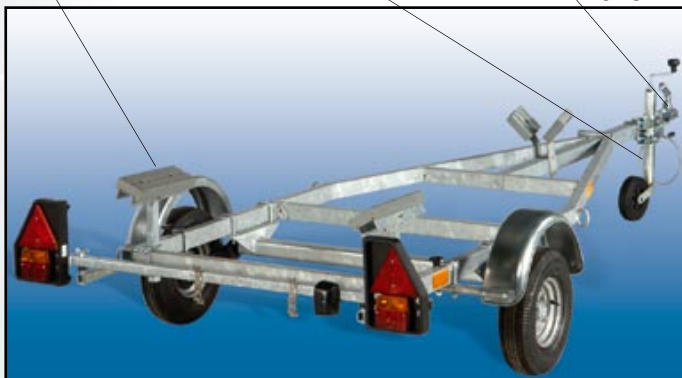

COMFORT

De COMFORT is gebaseerd op de ECONOMY met de volgende extra's: neuswiel, grijze (i.p.v. zwarte) draagkussens en koppelingsbeveiliging (anti-diefstal, Bestelnr. 230.00).

● Aluminium velgen

● Aluminium loopplank

● Reservewiel, gemonteerd

● Opbergkist

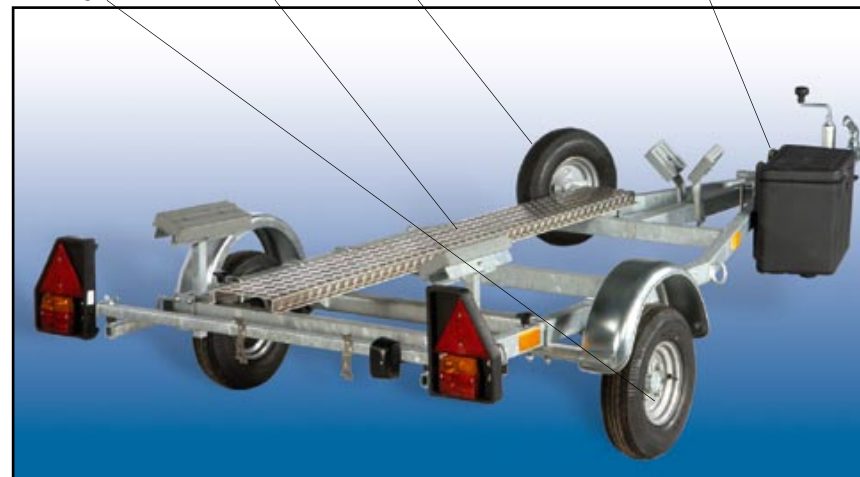

EXCLUSIVE

De EXCLUSIVE uitvoering is gebaseerd op de COMFORT met de volgende extra's: gemonteerd reservewiel, aluminium loopplank, afsluitbare kunststof opbergkist en - alleen op de 450 trailer - aluminium velgen.

Bestelnummer	● = ECONOMY								● + ● = COMFORT			● + ● + ● = EXCLUSIVE			
	Laadvermogen	Eigen gewicht (±)	Trailerlengte	Totale breedte	Banden	Kussens	V-steun	Afneembare verlichtingsbalk	Neuswiel	Grijze draagkussens	Koppelingsbeveiliging 230.00	Reservewiel, gemonteerd	Aluminium loopplank	Opbergkist	Aluminium velgen
225	225 kg	100 kg	250-420 cm	160 cm	8"	2	1	✓	✓	✓	✓	✓	✓	✓	-
325	325 kg	115 kg	250-470 cm	165 cm	10"	4	-	✓	✓	✓	✓	✓	✓	✓	-
450	450 kg	120 kg	400-470 cm	170 cm	13"	4	-	✓	✓	✓	✓	✓	✓	✓	✓

Motorboot type 'Quicksilver' op een 225 trailer van PEGA.



RESERVEWIEL

Standaard geleverd bij de EXCLUSIVE.



KOPPELINGSBEVEILIGING

Standaard bij de COMFORT en EXCLUSIVE geleverd 'Anti-Diefstal' slot (Art.Nr. 230.00).



OPBERGKIST

De afsluitbare kunststof opbergkist wordt standaard geleverd bij de EXCLUSIVE.



Opblaasboot met harde bodem type 'Joker' op een 225 trailer van PEGA.



• Motorboten en Jachten • Opblaasboten met harde bodem

Ongeremd - Laadvermogen 225-450 kg - Lengte 250-470 cm

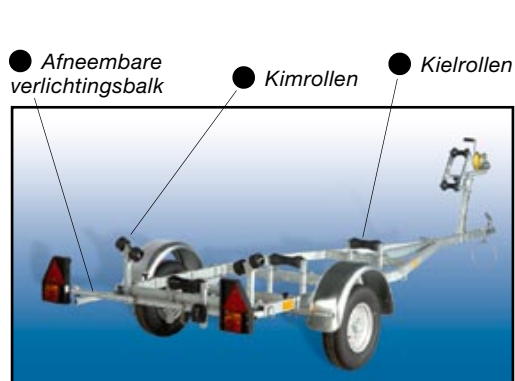

ECONOMY De ECONOMY levert robuuste kwaliteit en veiligheid, het kenmerk van iedere PEGA trailer. Uitgerust met kimrollen, kielrollen en afneembare verlichtingsbalk.

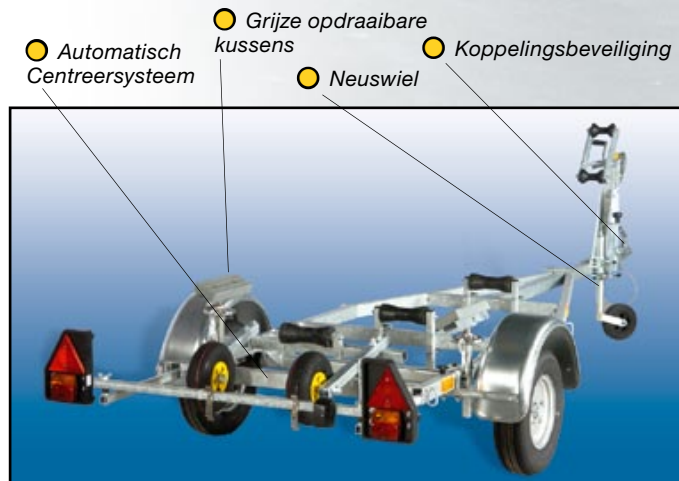

COMFORT De COMFORT is gebaseerd op de ECONOMY met de volgende extra's: het unieke PEGA centreersysteem, neuswiel, grijze opdraaibare draagkussens (i.p.v. kimrollen) en koppingsbeveiliging (anti-diefstal, Bestelnr. 230.00).

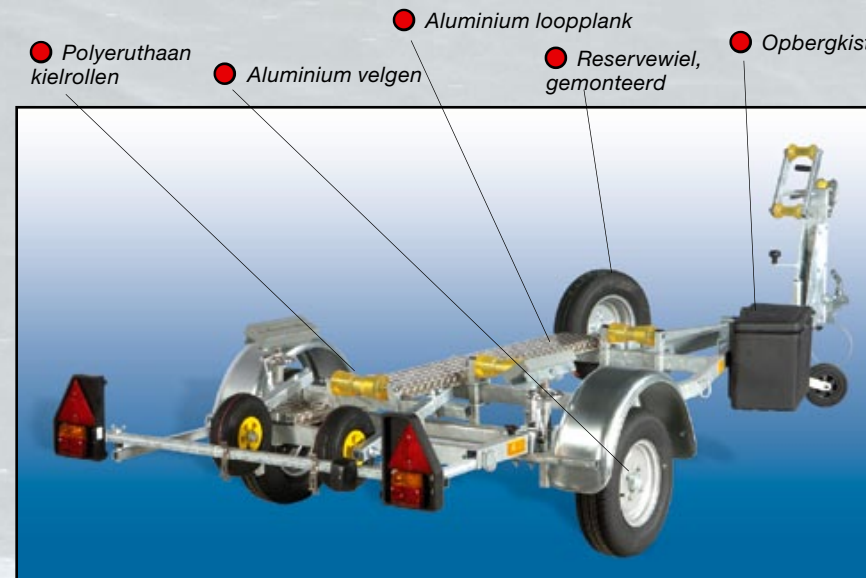

EXCLUSIVE De EXCLUSIVE uitvoering is gebaseerd op de COMFORT met de volgende extra's: polyeruthaan kielrollen, gemonteerd reservewiel, aluminium loopplank, afsluitbare kunststof opbergkist en - alleen op de L450 trailer - aluminium velgen.

Bestelnummer	● = ECONOMY								● + ● = COMFORT				● + ● + ● = EXCLUSIVE				
	Laadvermogen	Eigen gewicht (±)	Trailerlengte	Totale breedte	Bandenmaat	Kimrollen	Kielrollen	Afneembare verlichtingsbalk	Centreersysteem	Neuswiel	Grijze opdraaibare kussens	Koppingsbeveiliging 230.00	Polyeruthaan kielrollen	Reservewiel, gemonteerd	Aluminium loopplank	Opbergkist	Aluminium velgen
L225	225 kg	115 kg	250-420 cm	160 cm	8"	2	2	✓	✓	✓	✓	2	✓	✓	✓	-	
L325	325 kg	120 kg	250-470 cm	165 cm	10"	4	3	✓	✓	✓	✓	3	✓	✓	✓	-	
L450	450 kg	125 kg	400-470 cm	170 cm	13"	4	3	✓	✓	✓	✓	3	✓	✓	✓	✓	

OPTIE: Draagmal

Alle uitvoeringen kunnen optioneel worden uitgerust met draagmallen voor Schakel, 0-jol of 12 voets jol (afgebeeld).



HET UNIEKE PEGA AUTOMATISCHE CENTREERSYSTEEM

Hiermee worden boten met een polyester of aluminium onderwaterschip perfect op de trailer gecentreerd. Het systeem bestaat uit een bepaalde combinatie van kielrollen en luchtbanden. Standaard geleverd op de COMFORT en EXCLUSIVE.



POLYERUTHAAN KIELROLLEN

Deze zijn duurzamer dan rubber en bovendien voorzien van een extra geleidingsleuf voor het centrer van de boot op de trailer. Aanbevolen voor aluminium boten en boten met een stalen kielstrip. Standaard geleverd op de EXCLUSIVE.



Motorboot type 'FLETCHER' op een L450 trailer van PEGA



• Motorboten en Jachten
• Opblaasboten met harde bodem

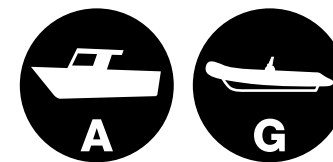

Ongeremd* - Kantelbaar - Laadvermogen 325-600 kg - Lengte 350-525 cm

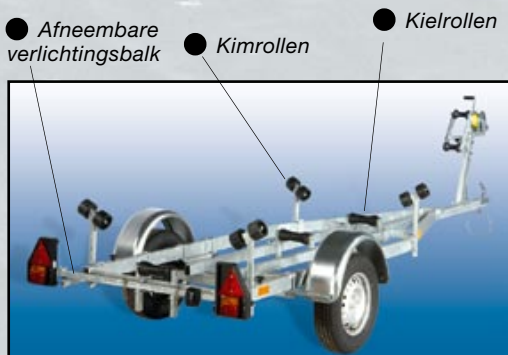

ECONOMY De ECONOMY levert robuuste kwaliteit en veiligheid, het kenmerk van iedere PEGA trailer. Uitgerust met kimrollen, kielrollen en afneembare verlichtingsbalk.

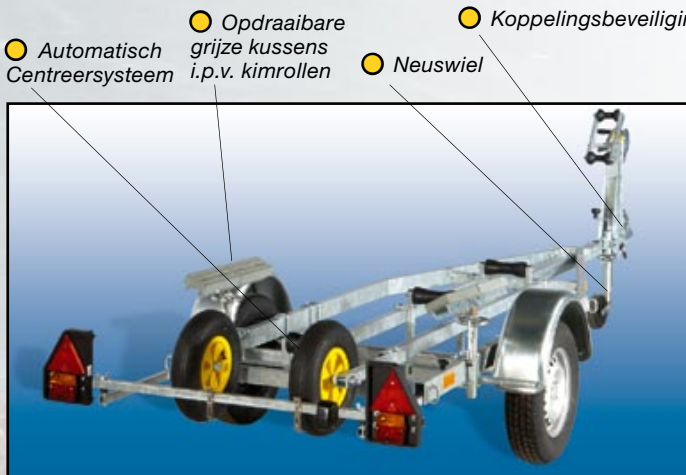

COMFORT De COMFORT is gebaseerd op de ECONOMY met de volgende extra's: het unieke PEGA centreersysteem, neuswiel, grijze opdraaibare draagkussens en koppelingsbeveiliging (anti-diefstal, Bestelnr. 230.00).

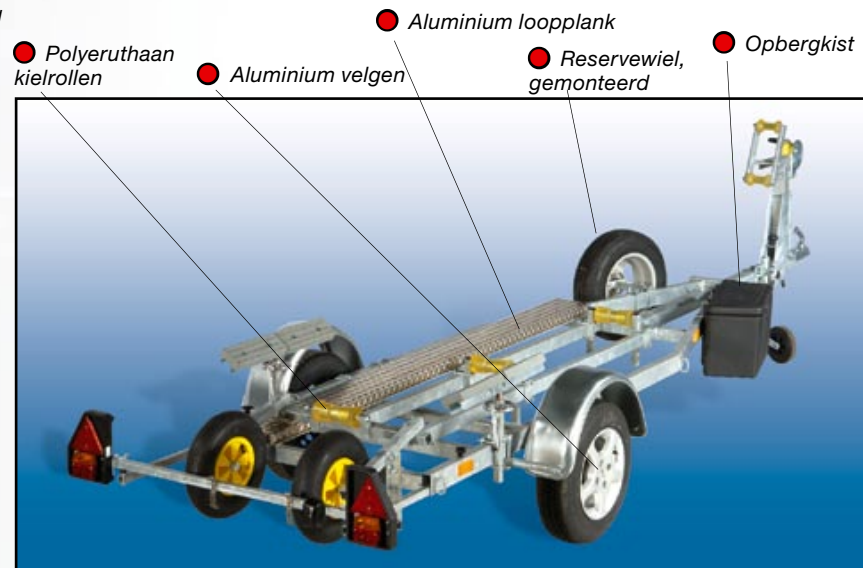

EXCLUSIVE De EXCLUSIVE uitvoering is gebaseerd op de COMFORT met de volgende extra's: polyeruthaan kielrollen, gemonteerd reservewiel, aluminium loopplank, afsluitbare kunststof opbergkist en aluminium velgen.

Bestelnr.	● = ECONOMY								● + ● = COMFORT				● + ● + ● = EXCLUSIVE				
	Laadvermogen	Eigen gewicht (±)	Trailerlengte	Totale breedte	Banden	Kimrol	Kielrol	Afneembare verlichtingsbalk	Centreersysteem	Neuswiel	Opdraaibare grijze kussens	Koppelingsbeveiliging 230.00	Polyeruthaan kielrollen	Reservewiel, gemonteerd	Aluminium loopplank	Opbergkist	Aluminium velgen
H325	325 kg	115 kg	350-475 cm	165 cm	10"	4	3	✓	✓	✓	✓	✓	3	✓	✓	✓	-
H500 *	480 kg	150 kg	400-525 cm	170 cm	13"	4	4	✓	✓	✓	✓	✓	4	✓	✓	✓	✓
H600 *	570 kg	180 kg	450-525 cm	190 cm	13"	6	5	✓	✓	✓	✓	✓	5	✓	✓	✓	✓

OPTIE: Draagmal

Alle uitvoeringen kunnen optioneel worden uitgerust met draagmallen voor Schakel, 0-jol, 12 voets jol of Spanker (afgebeeld).



***) OPTIE: GEREMD**

De trailers H500 en H600 kunnen ook in geremde uitvoering worden geleverd.

KOPPELINGSBEVEILIGING

Standaard bij de COMFORT en EXCLUSIVE geleverd 'Anti-Diefstal' slot (Art.Nr. 230.00).



Kantelbare H600 trailer in actie.



RESERVEWIEL

Een aan de trailer gemonteerd reservewiel wordt standaard geleverd bij de EXCLUSIVE.



Opblaasboot type 'JOKER' op een H600 trailer van PEGA



• Motorboten en Jachten • Opblaasboten met harde bodem



Gekeurd, incl Kentekenbewijs - Geremd - Laadvermogen 850-1400 kg - Lengte 520-650cm

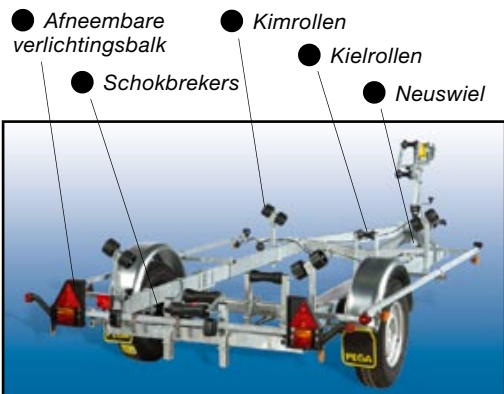

ECONOMY

De ECONOMY levert robuuste kwaliteit en veiligheid, het kenmerk van iedere PEGA trailer. Uitgerust met kimrollen, kielrollen, neuswiel, schokbrekers en afneembare verlichtingsbalk.

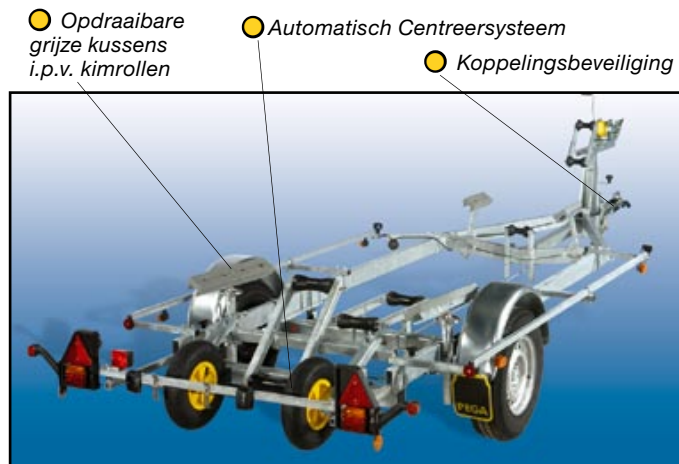

COMFORT

De COMFORT is gebaseerd op de ECONOMY met de volgende extra's: het unieke PEGA centreersysteem, grijze opdraaibare draagkussens en koppelingsbeveiliging (anti-diefstal, Bestelnr. 230.00).

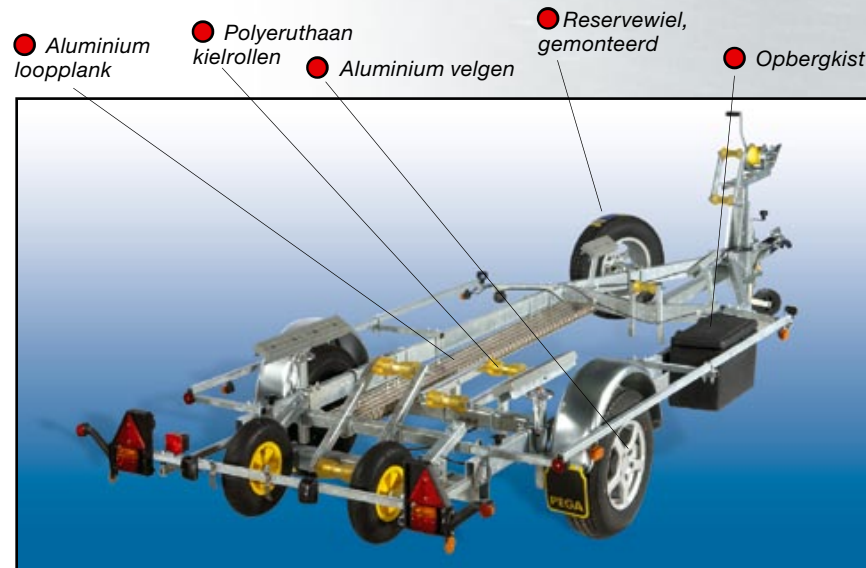

EXCLUSIVE

De EXCLUSIVE uitvoering is gebaseerd op de COMFORT met de volgende extra's: polyeruthaan kielrollen, gemonteerd reservewiel, aluminium loopplank, afsluitbare kunststof opbergkist en aluminium velgen.

Bestelnr.	● = ECONOMY											● + ● = COMFORT			● + ● + ● = EXCLUSIVE				
	Laadvermogen	Eigen gewicht (±)	Trailerlengte	Totale breedte	Banden	Kimrollen	Kielrollen	Neuswiel	Schokbrekers	Afneembare verlichtingsbalk	Centreersysteem	Grijze opdraaibare kussens	Koppelingsbeveiliging 230.00	Polyeruthaan kielrollen	Reservewiel, gemonteerd	Aluminium loopplank	Opbergkist	Aluminium velgen	
Z1150	850 kg	290 kg	565-645 cm	190 cm	14"	4-6	4	✓	✓	✓	✓	✓	4	✓	✓	✓	✓	✓	
Z1350	1000 kg	300 kg	565-645 cm	190 cm	14"	4-6	5	✓	✓	✓	✓	✓	5	✓	✓	✓	✓	✓	
Z1800	1400 kg	350 kg	565-645 cm	190 cm	14"	4-6	6	✓	✓	✓	✓	✓	6	✓	✓	✓	✓	✓	

OPTIE: KANTELBAAR

De trailers op deze pagina kunnen ook in kantelbare uitvoering worden geleverd.

OPTIE: GLIJPLANKEN

De ECONOMY trailers op deze pagina kunnen ook met glijplanken i.p.v. kimrollen worden geleverd.

POLYERUTHAAN KIELROLLEN

Deze zijn duurzamer dan rubber. Ze zijn bovendien voorzien van een extra geleidingsleuf voor het centreren van de boot op de trailer. Standaard op de EXCLUSIVE. Aanbevolen voor aluminium boten en boten met een stalen kielstrip.



HET UNIEKE PEGA AUTOMATISCHE CENTREERSYSTEEM

Hiermee worden boten met een polyester of aluminium onderwaterschip perfect op de trailer gecentreerd. Het systeem bestaat uit een bepaalde combinatie van kielrollen en luchtbanden. Standaard geleverd op de COMFORT en EXCLUSIVE.



Motorboot type 'Orka' op de PEGA trailer Z1350.



• Motorboten en Jachten
• Opblaasboten met harde bodem



Gekeurd, incl Kentekenbewijs - Geremd - Laadvermogen 790-1350 kg - Lengte 520-700cm

- Afneembare verlichtingsbalk
- Schokbrekers
- Kielrollen
- Kimrollen
- Neuswiel

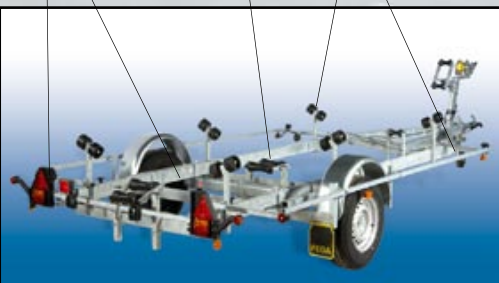

ECONOMY

De ECONOMY levert robuuste kwaliteit en veiligheid, het kenmerk van iedere PEGA trailer. Uitgerust met kimrollen, kielrollen, neuswiel, schokbrekers en afneembare verlichtingsbalk.

- Automatisch Centreersysteem
- Opdraaibare grijze kussens i.p.v. kimrollen
- Koppelingsbeveiliging

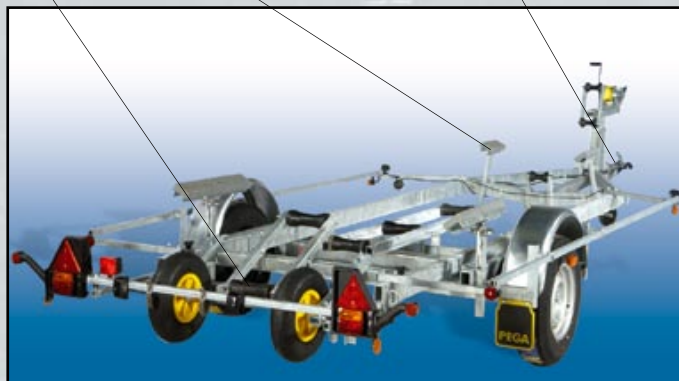

COMFORT

De COMFORT is gebaseerd op de ECONOMY met de volgende extra's: het unieke PEGA centreersysteem, grijze opdraaibare draagkussens en koppelingsbeveiliging (anti-diefstal, Bestelnr. 230.00).

- Aluminium loopplank
- Polyeruthaan kielrollen
- Aluminium velgen
- Reservewiel, gemonteerd
- Opbergkist

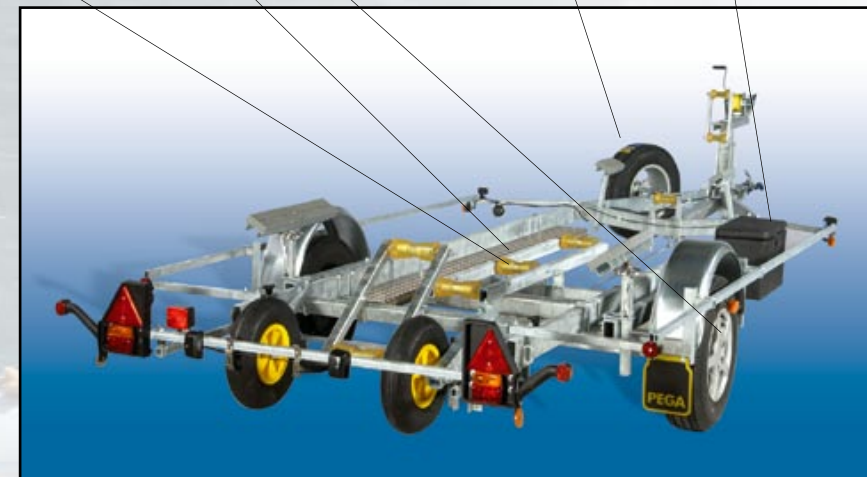

EXCLUSIVE

De EXCLUSIVE uitvoering is gebaseerd op de COMFORT met de volgende extra's: polyeruthaan kielrollen, gemonteerd reservewiel, aluminium loopplank, afsluitbare kunststof opbergkist en aluminium velgen.

Be- stelnr.	● = ECONOMY										● + ● = COMFORT			● + ● + ● = EXCLUSIVE				
	Laadvermogen	Eigen gewicht (±)	Trailer-lengte	Totale breedte	Banden	Kimrollen	Kielrollen	Neuswiel	Schokbrekers	Afneembare verlichtingsbalk	Centreersysteem	Grijze opdraaibare kussens	Koppelingsbeveiliging 230.00	Polyeruthaan kielrollen	Reservewiel, gemonteerd	Aluminium loopplank	Opbergkist	Aluminium velgen
ZB1150	790 kg	350 kg	520-700 cm	217 cm	14"	4-6	4	✓	✓	✓	✓	✓	✓	4	✓	✓	✓	✓
ZB1350	950 kg	360 kg	520-700 cm	217 cm	14"	4-6	5	✓	✓	✓	✓	✓	5	✓	✓	✓	✓	✓
ZB1800	1350 kg	400 kg	520-700 cm	217 cm	14"	4-6	6	✓	✓	✓	✓	✓	6	✓	✓	✓	✓	✓

OPTIE: GLIJPLANKEN

De ECONOMY trailers op deze pagina kunnen ook met glijplanken i.p.v. kimrollen worden geleverd.

OPTIE: KANTELBAAR



OPTIE: ELEKTRISCHE LIER



ALUMINIUM LOOPPLANK
Standaard op de EXCLUSIVE.

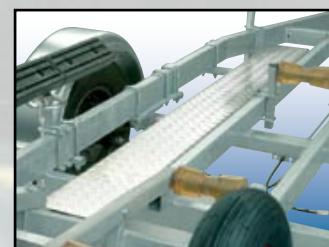

OPBERGKIST

De afsluitbare kunststof opbergkist wordt standaard geleverd bij de EXCLUSIVE.



'SAVER' motorjacht op een ZB1800 trailer van PEGA



• Motorboten en Jachten • Opblaasboten met harde bodem



Gekeurd, incl. Kentekenbewijs - Geremd - Laadvermogen 1450-2750 kg - Lengte 520-860 cm

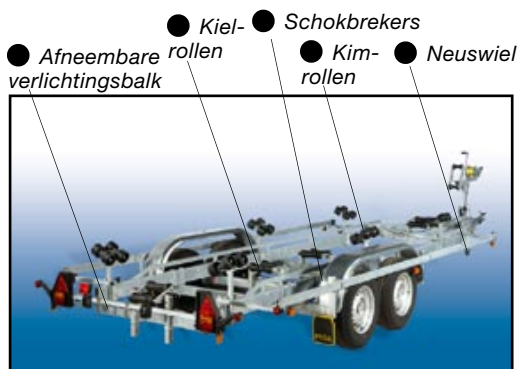

ECONOMY De ECONOMY levert robuuste kwaliteit en veiligheid, het kenmerk van iedere PEGA trailer. Uitgerust met kimrollen, kielrollen, neuswiel, schokbrekers en afneembare verlichtingsbalk.

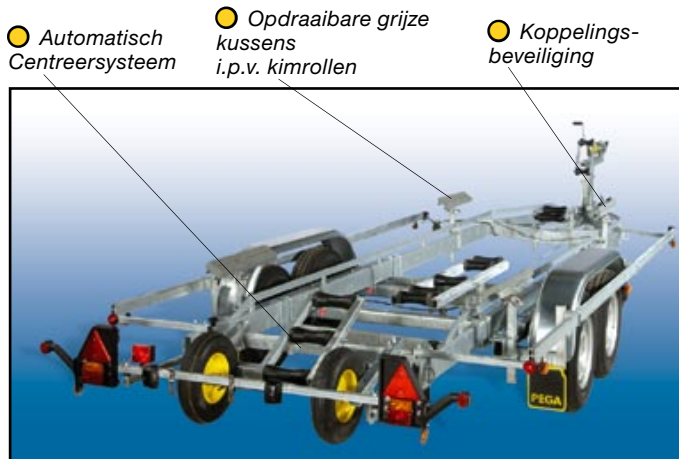

COMFORT De COMFORT is gebaseerd op de ECONOMY met de volgende extra's: het unieke PEGA centreersysteem, grijze opdraaibare draagkussens en koppelingsbeveiliging (anti-diefstal, Bestelnr. 230.00).

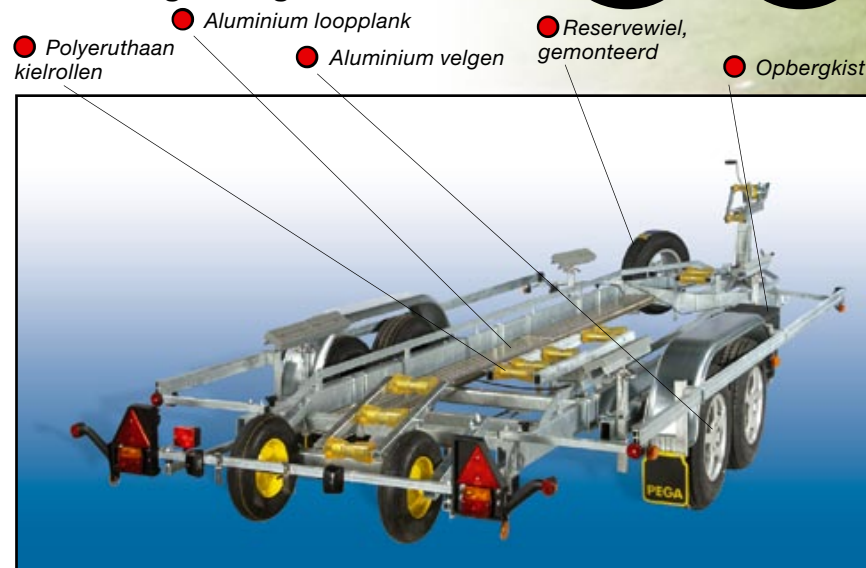

EXCLUSIVE De EXCLUSIVE uitvoering is gebaseerd op de COMFORT met de volgende extra's: polyurethaan kielrollen, gemonteerd reservewiel, aluminium loopplank, afsluitbare kunststof opbergkist en aluminium velgen.

Bestelnr.	● = ECONOMY										● + ● = COMFORT			● + ● + ● = EXCLUSIVE				
	Laadvermogen	Eigen gewicht (±)	Trailerlengte	Totale breedte	Bandenmaat	Kimrollen	Kielrollen	Neuswiel	Schokbrekers	Afneembare verlichtingsbalk	Centreersysteem	Grijze opdraaibare kussens	Koppelingsbeveiliging 230.00	Polyurethaan kielrollen	Reservewiel, gemonteerd	Aluminium loopplank	Opbergkist	Aluminium velgen
ZB2000	1450 kg	480-570 kg	520-700 cm	217 cm	14"	6	5-6	✓	✓	✓	✓	✓	5-6	✓	✓	✓	✓	✓
ZB2300	1750 kg	510-570 kg	520-700 cm	217 cm	14"	6	8-9	✓	✓	✓	✓	✓	8-9	✓	✓	✓	✓	✓
ZB2700	2150 kg	570 kg	600-700 cm	217 cm	14"	8	9	✓	✓	✓	✓	✓	9	✓	✓	✓	✓	✓
ZB3500	2750 kg	760 kg	760-860 cm	240 cm	14"	10	12	✓	✓	✓	✓	✓	12	✓	✓	✓	✓	✓

OPTIE: KANTELBAAR
De trailers op deze pagina, met uitzondering van de ZB3500, kunnen ook in kantelbare uitvoering worden geleverd.

OPTIE: GLIJPLANKEN
De ECONOMY trailers op deze pagina kunnen ook met glijplanken i.p.v. kimrollen worden geleverd.

OPTIE: ELEKTRISCHE LIER



OPBERGKIST
De afsluitbare kunststof opbergkist wordt standaard geleverd bij de EXCLUSIVE uitvoeringen.



HET UNIEKE PEGA AUTOMATISCHE CENTREERSYSTEEM
Hiermee worden boten met een polyester of aluminium onderwaterschip perfect op de trailer gecentreerd. Het systeem bestaat uit een bepaalde combinatie van kielrollen en luchtbanden. Standaard geleverd op de COMFORT en EXCLUSIVE.



'JOKER' opblaasboot op een ZB2000 trailer van PEGA



